



экорайон
**ЧЕКЕРИЛ
VILLAGE**

**ЗАГОРОДНАЯ ЖИЗНЬ
С ГОРОДСКИМ КОМФОРТОМ**

ЗАГОРОДНАЯ
АТМОСФЕРА

ГОРОДСКАЯ
ПРОПИСКА

КОМФОРТ-
КЛАСС



**ШЕСТЬ ТИПОВЫХ
ПРОЕКТОВ ДОМОВ**



**СОБСТВЕННАЯ
ЗЕМЛЯ В ЧЕРТЕ ГОРОДА**



**СТРОИТЕЛЬСТВО
ПОД КЛЮЧ**

ГОРОДСКОЙ КОМФОРТ И СОВРЕМЕННЫЕ ТЕХНОЛОГИИ

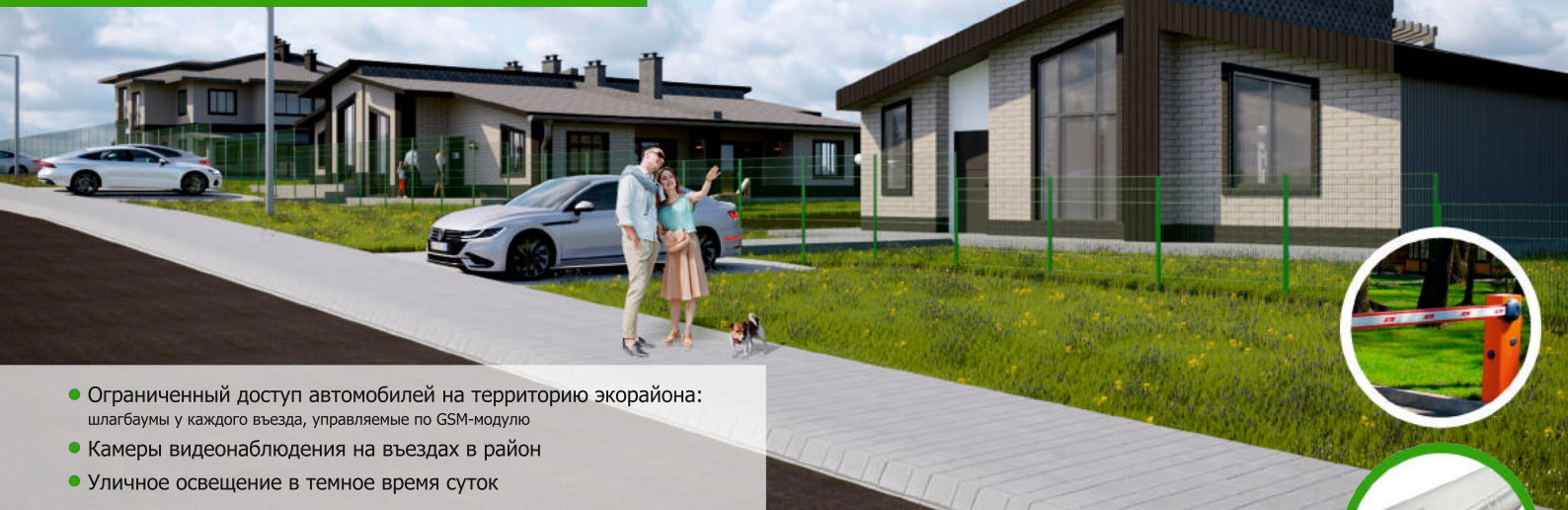

- Ограниченный доступ автомобилей на территорию экорайона: шлагбаумы у каждого въезда, управляемые по GSM-модулю
- Камеры видеонаблюдения на въездах в район
- Уличное освещение в темное время суток



ГОРОДСКАЯ РЕГИСТРАЦИЯ
(в Ленинском районе Ижевска)



ОБСЛУЖИВАНИЕ РАЙОНА ГОРОДСКИМИ СЛУЖБАМИ
(СБ и ДХ г.Ижевска, МУП "Горсвет", Спецавтохозяйство)



ВСЯ СОЦИАЛЬНАЯ ИНФРАСТРУКТУРА
(детский сад в районе Новые Парники, лечебные учреждения и школы района)



ПОЛНОСТЬЮ ГОТОВЫЙ ДОМ СО ВСЕМИ УДОБСТВАМИ
(электричество, газ, водоснабжение, канализация)



ВЫДЕЛЕННАЯ ЛИНИЯ ИНТЕРНЕТ, ТЕЛЕВИДЕНИЯ
(ДОМ.Ру)



ХОРОШИЙ ПРИЕМ СИГНАЛОВ ВСЕХ ОПЕРАТОРОВ МОБИЛЬНОЙ СВЯЗИ



ЭНЕРГОЭФФЕКТИВНЫЕ ИНЖЕНЕРНЫЕ РЕШЕНИЯ
(дистанционное управление отоплением, передачей показаний счетчиков и т.п.)



БЛАГОУСТРОЕННАЯ ДОРОГА ДО УЧАСТКА И ОРГАНИЗОВАННЫЙ ПАРКИНГ
(парковка на 2 машины на участке, гостевой паркинг на въезде)



БЛАГОУСТРОЙСТВО МЕСТ ОБЩЕГО ПОЛЬЗОВАНИЯ, ДВОРНИК-САДОВНИК



ПРЕИМУЩЕСТВА ЖИЗНИ ЗА ГОРОДОМ



В ЭКОРАЙОНЕ «ЧЕКЕРИЛ VILLAGE» БУДЕТ ИНТЕРЕСНО ВСЕМ!

спортивный курорт «Чекерил»

В шаговой доступности:

- **летом:** пруд, пляж, катание на сап- и вейк- бордах, прокат лодок и катамаранов, велодорожки, теннисные корты, веревочный парк, конный спорт
- **зимой:** горные и беговые лыжи, сноуборд, коньки, катание на тюбингах
- **круглый год:** спа-центр с бассейном и банным комплексом, тренажерный зал, ледовый дворец, батутный центр, детские спортивные секции, кафе, бильярд, организованные трассы для скандинавской ходьбы

собственная инфраструктура экорайона

- многофункциональные детские площадки
- детский сад в районе Новые Парники
- спортивная площадка для воркаута
- сцена для совместного досуга
- велодорожки
- тропы здоровья



- 1** Свой дом
готовый дом для жизни
со всеми удобствами: газ,
электричество, вода,
канализация уже заведены
в дом



- 2** Свой участок
земли
собственный земельный участок
от 200 до 1500 кв. метров в черте
города, регистрация по месту
нахождения дома, круглогодичное
проживание на свежем воздухе



- 3** Живописные
природные
ландшафты
спортивного курорта
«Чекерил»



- 4** Возможность
построить свою
баню, бассейн



- 5** Возможность
разбить свой
сад или огород



- 6** Чистый воздух
и артезианская
вода из крана

СВОЙ СОВРЕМЕННЫЙ СТИЛЬНЫЙ ДОМ В ЭКОРАЙОНЕ



- Все проекты выполнены в единой архитектурной стилистике
- В отделке фасадов и кровли используются одинаковые материалы в общей цветовой гамме



ГОТОВЫЙ
ДОМ



РАЗРАБОТКА ИНДИВИДУАЛЬНЫХ
ПРОЕКТОВ В ОБЩЕЙ
АРХИТЕКТУРНОЙ СТИЛИСТИКЕ



6 ВАРИАНТОВ
ТИПОВЫХ РЕШЕНИЙ



ВСЕ ПРОЕКТЫ РАЗРАБОТАНЫ
С УЧЕТОМ КЛИМАТИЧЕСКИХ
ОСОБЕННОСТЕЙ РЕГИОНА



ГАРАНТИЯ ОТ ЗАСТРОЙЩИКА -
5 ЛЕТ



3 ВАРИАНТА
ОТДЕЛКИ



ПРОЕКТЫ КОТТЕДЖЕЙ

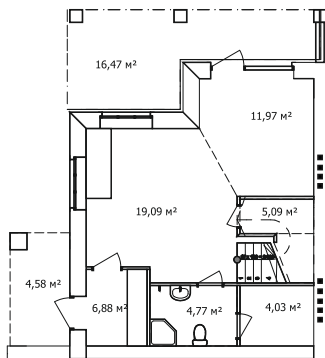

1 этаж

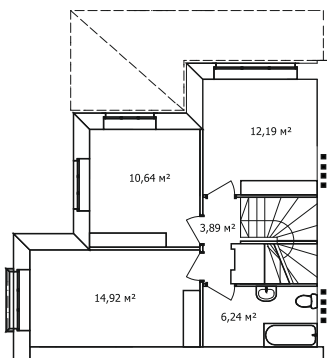

2 этаж

✓ Дом на четыре семьи

Оптимальный вариант планировки для большой семьи: просторная кухня и гостиная на первом этаже, три спальни на втором позволят идеально разделить пространство для общего активного досуга и для комфортного отдыха.

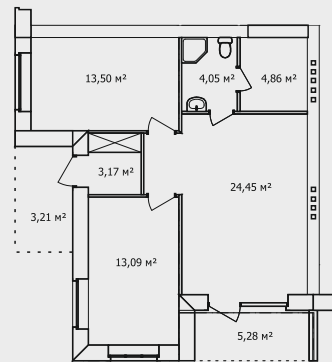

1 этаж

✓ Этот **дом на четыре семьи** станет достойной альтернативой городской квартире. Огромная кухня-гостиная и две просторные спальни помогут комфортно организовать жизнь и быт для семьи с одним или двумя детьми.



AP Quattro двухэтажный

метраж участка:
от 2,15 до 2,68 соток

общая площадь	жилая площадь
104,21 м ²	55,47 м ²

Количество комнат: 5
Санузлы: 2

- 1 этаж - тамбур, кладовая, терраса, кухня, гостиная
- 2 этаж - три спальни



AP Quattro одноэтажный

метраж участка:
от 2,20 до 2,34 соток

общая площадь	жилая площадь
65,67 м ²	46,04 м ²

Количество комнат: 3
Санузлы: 1

- терраса
- гостиная с кухней столовой, спальня, спальни комнаты
- кладовая

ПРОЕКТЫ КОТТЕДЖЕЙ

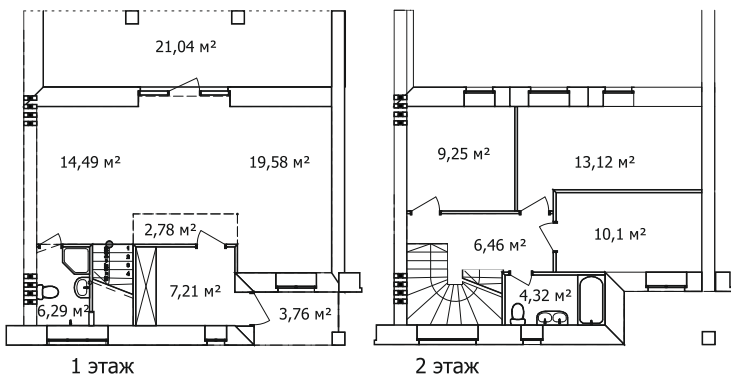

- ✓ Стильный **дом на четыре семьи** с высокими окнами и потолками придется по душе родителям с детьми.

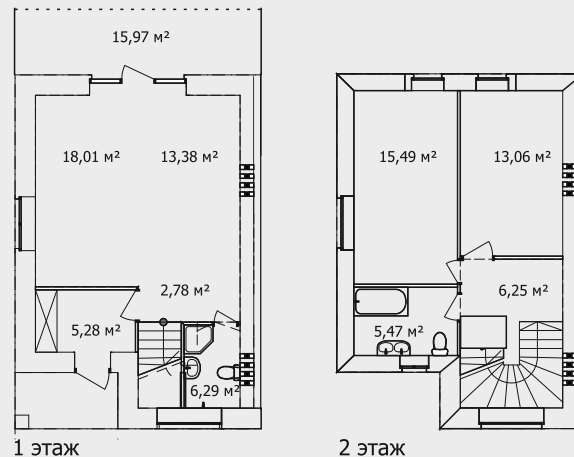

Просторная кухня-гостиная и терраса позволят комфортно проводить время в большой компании, а спальни на втором этаже гарантируют спокойный отдых в уединении.



AP Town
двухэтажный
 (внутренние квартиры)
 метраж участка:
 от 3 до 3,55 соток
 общая площадь жилая площадь
 101,04 м² 54,57 м²
 Количество комнат: 3
 Санузлы: 2
 • 1 этаж - тамбур, кухня столовая
 • 2 этаж - две спальни



AP Town
двухэтажный
 (торцевые квартиры)
 метраж участка:
 от 3 до 3,55 соток
 общая площадь жилая площадь
 92,15 м² 46,62 м²
 Количество комнат: 3
 Санузлы: 2
 • 1 этаж - тамбур, кухня столовая
 • 2 этаж - две спальни

ПРОЕКТЫ КОТТЕДЖЕЙ

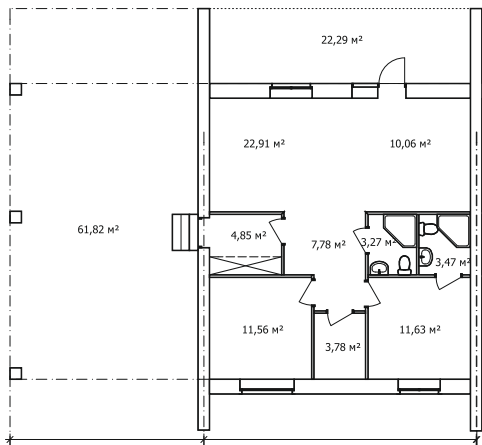

✓ Особенность этого **дома для двух семей** — просторная кухня-гостиная с выходом на большую террасу, две изолированные друг от друга спальни и крытый паркинг на два машиноместа. Отличный вариант для семей с детьми. При желании можно пригласить родителей и друзей жить по соседству, при этом сохраняя личные границы.

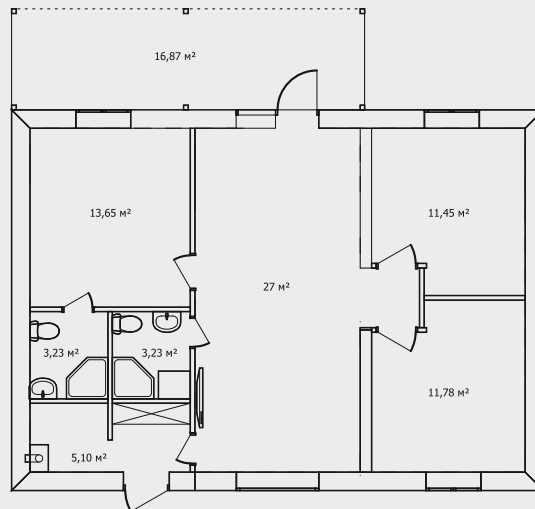

✓ Отличный вариант **индивидуального дома для большой семьи**. Просторная гостиная с выходом на террасу станет любимым местом досуга. Три спальни, одна из которых с собственным санузлом, позволят комфортно уединиться и родителям, и обеспечат пространство для индивидуального досуга детям.



AP Duplex2 + parking

метраж участка:
от 5,37 до 6,35 соток
общая площадь жилая площадь
104,54 м² 46,10 м²

Количество комнат: 3
Санузлы: 2

- навес на 2 автомобиля
- терраса
- гостиная с кухней столовой, две спальни, гардероб



AP ИЖС Hugge

метраж участка:
от 10 до 15 соток

общая площадь жилая площадь
81,80 м² 49,88 м²

Количество комнат: 4
Санузлы: 2

- терраса, кухня гостиная, три спальни

ВЫБЕРИ МЕСТО ДЛЯ СЧАСТЛИВОЙ ЖИЗНИ

т.: +7 (3412) 77-00-33
chekerildoma.ru



**Застройщик экорайона
«Чекерил Village» -
компания «Аэроплан»**

Россия, УР, г. Ижевск,
ул. Льва Толстого, 17, оф. 1
ул. Баранова, 46

- поможем с подбором участка и проекта дома под ваши запросы
- рассчитаем полную стоимость проекта с учетом всех ваших пожеланий
- предложим рассрочку от застройщика по субсидированной ставке
- поможем получить одобрение банка на ипотеку
- подберем оптимальные программы страхования
- подготовим все необходимые договоры, вам останется лишь прийти в банк в назначенное время для их подписания
- гарантируем юридическую чистоту сделки, экономя ваши расходы на риэлтерское сопровождение
- обеспечим электронную регистрацию сделки за наш счет, экономя для вас порядка 8000 рублей
- сохраним ваше время и силы для более приятных дел